

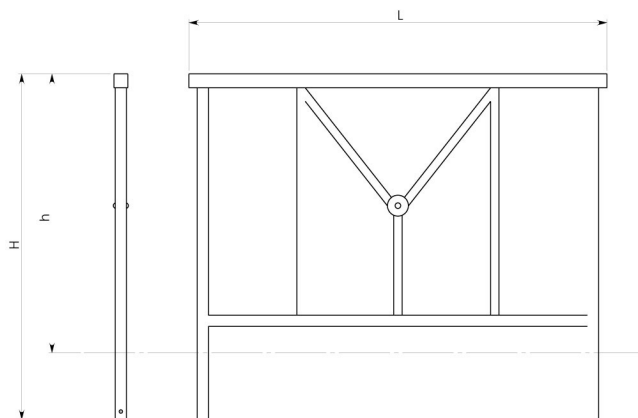

Longueur* (L)	Hauteur totale* (H)	Hauteur hors sol préconisé* (h)	Référence
1000	1240	1000	2060-B
1500	1240	1000	2060-C
1630	1240	1000	2060-A
2000	1240	1000	2060-D

\*Toutes les dimensions sont en mm.



## NORMANDIE

- **Matériau** : acier apte à la galvanisation.
- **Spécificités** :
  - . Montants en profil 40 x 40 mm.
  - . A la base, perçages Ø 12 mm pour le passage d'un fer à béton, lors du scellement.
  - . Main-courante en profil tubulaire 50 x 50 mm. avec embouts en tôle d'acier soudées, meulées et poncées
  - . Lisse basse en profil tubulaire 40 x 40 mm.
  - . Renfort et Y en profil 30 x 30 mm.
  - . Motif central : double macaron Ø 76 mm avec empreinte et tôle protège pluie.
- **Fixation** : à sceller.
- **Traitement de surface** : traitement anti-corrosion, galvanisation à chaud des produits finis dans un bain en fusion à une température de 450°C. Apport d'une couche de zinc de 70 à 80 microns, longévité moyenne de 25 à 30 ans.
- **Finition** : Thermolaquage, coloration, poudre polyester thermodurcissable cuite au four à 180°C, teinte au choix suivant notre nuancier RAL. Les peintures en poudre sont sans solvant et présentent une excellente résistance aux UV.

Autre modèle \_\_\_\_\_

- Normandie sur platines.

Options \_\_\_\_\_

- **Motif central** :



macaron



rosace(s)

